

TE KOOP



Beatrixstraat 27, Oeffelt

Vraagprijs € 335.000,-- k.k.

Bekend in de regio!

Makelaardij Twan Poels
Tel. 0485-319220
cuijk@twanpoels.nl
www.twanpoels.nl





> Kenmerken

Woonoppervlakte
102 m²

Perceeloppervlakte
285 m²

Inhoud
366 m³

Bouwjaar
1971

Energie label
C

> Omschrijving

In de dorpskern van Oeffelt gelegen goed onderhouden hoekwoning met een eigen oprit en ruime garage. De woning heeft vier slaapkamers, een complete keuken en een verzorgde onderhoudsvriendelijke tuin. Op loopafstand liggen de dorpsvoorzieningen, zoals de basisschool, de supermarkt en enkele speelweides. De toerit naar de A73 richting Nijmegen-Venlo is op enkele autominuten aanwezig.

Indeling:

Begane grond: entree, hal, modern toilet met fonteintje, meterkast en trapkast. Lichte woonkamer met parketvloer en een halfopen keuken, voorzien van inbouwapparatuur.

1e verdieping: overloop, drie slaapkamers, badkamer voorzien van een douche, wastafel en zwevend toilet.

2e verdieping: via een vaste trap bereikbare voorzolder met de opstelling van de cv-ketel en een vierde slaapkamer met dakraam.

Diverse gegevens:

De keukenopstelling is voorzien van een koelkast, combioven, vaatwasser en een gaskookplaat met afzuigkap.

De cv-ketel is van het merk Remeha, bouwjaar 2017. De spouwmuur is nageïsoleerd.

De woning is deels voorzien van kunststof kozijnen met isolerende beglazing en deels van aluminium kozijnen.

Aan de achterzijde is een zonnescherm geplaatst, rondom zijn diverse rolluiken aanwezig.

De garage is uitgerust met een elektrische sectionaaldeur.

Er is een grondwaterpuls met pomp aanwezig.

Belangrijkste vaste lasten:

(volgens opgave huidige gebruiker)

Onroerende zaakbelasting: € 274,24 per jaar

Rioolheffing: € 241,92 per jaar

Afvalstoffenheffing: € 213,96 per jaar







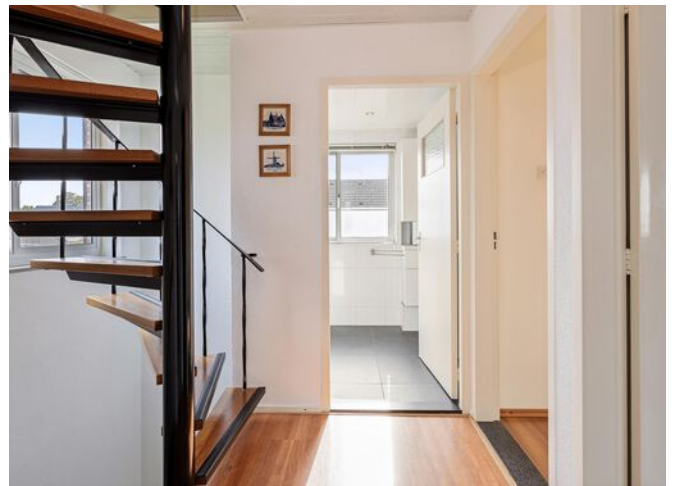

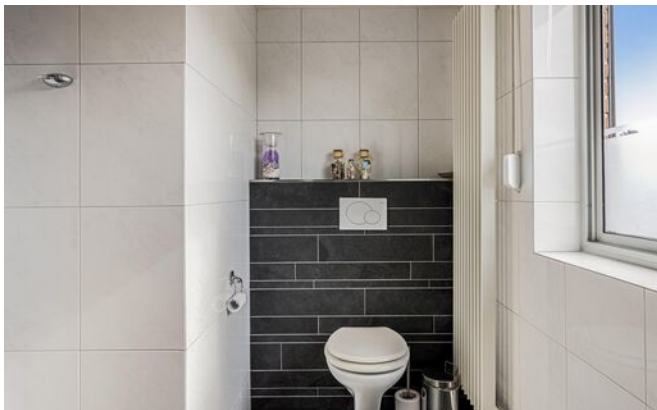





>EnergieLabel

EnergieLabel woningen

Registratienummer
899523195

Datum registratie
09-08-2023

Geldig tot
09-08-2033

Status
Definitief

Deze woning
heeft energielabel

C



Isolatie		Installaties		Hoofdsysteem	Verbetering aanbevolen?
1 Gevels	+/- + ++	7 Verwarming	HR-107 ketel		nee ja
2 Gevelpanelen	n.v.t.	8 Warm water	Combiketel		nee ja
3 Daken	+/- + ++	9 Zonneboiler	Niet aanwezig		nee ja
4 Vloeren	- +/- + ++	10 Ventilatie	Natuurlijke ventilatie via ramen en/of roosters		nee ja
5 Ramen	+/- + ++	11 Koeling	Niet aanwezig		nee n.t.b.
6 Buitendeuren	- +/- + ++	12 Zonnepanelen	Niet aanwezig		nee ja

Deze woning wordt verwarmd via een aardgasaansluiting

Warmtebehoefte
in de wintermaanden



Laag **Gemiddeld** Hoog

Risico op hoge
binnentemperaturen
in de zomermaanden



Laag **Hoog**

Aandeel hernieuwbare
energie



0,0 %

Toelichtingen en aanbevelingen vindt u op pagina 2 en verder

Over deze woning

Adres

Beatrixstraat 27
5441AX Oeffelt
BAG-ID: 0756010000000470

Detailaanduiding

Bouwjaar 1971
Compactheid 1,91
Vloeroppervlakte 106 m²

Woningtype
Hoekwoning

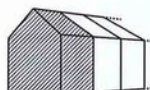

Opnamedetails

Naam

LF Vinagre de Freitas

Examnummer

88181047

Certificaathouder

Duurzaam Energieloket

Inschrijfnummer KvK-nummer
SKGIKOB.012213 65135121

Certificerende instelling
SKGIKOB

Soort opname
Basisopname



> Plattegrond

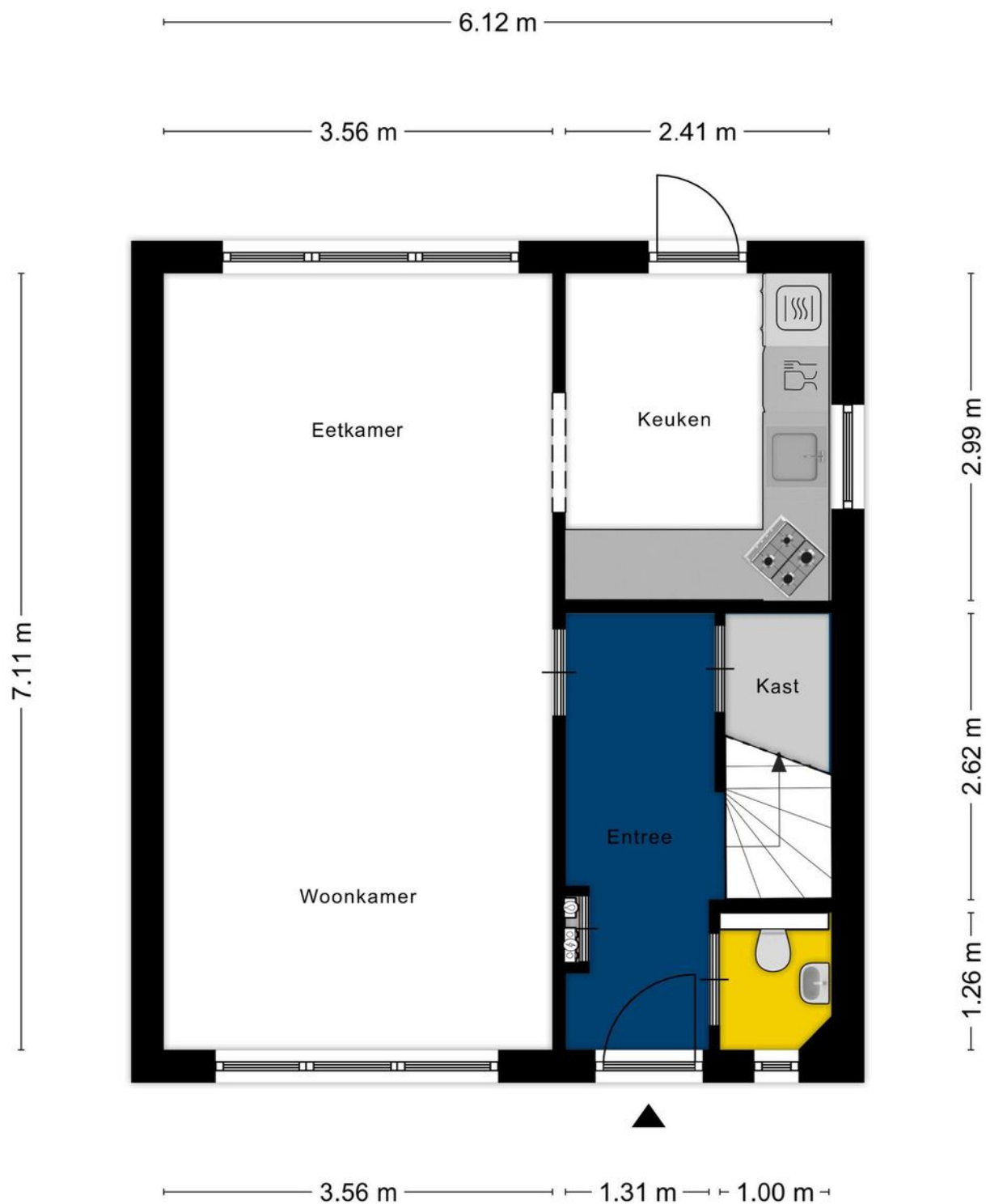

Aan de plattegronden kunnen geen rechten worden ontleend
© Zibber www.zibber.nl

> Plattegrond

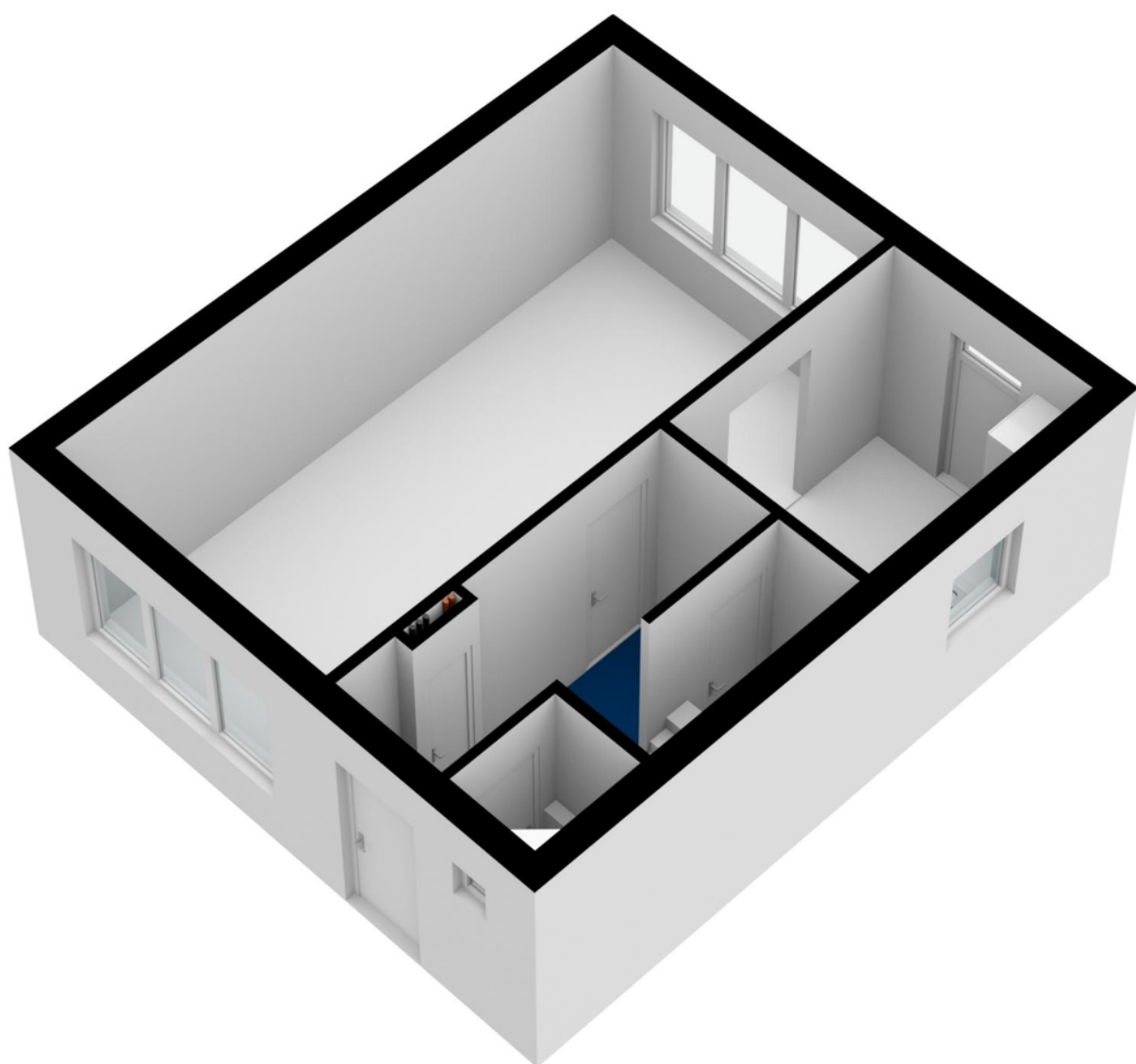

> Plattegrond

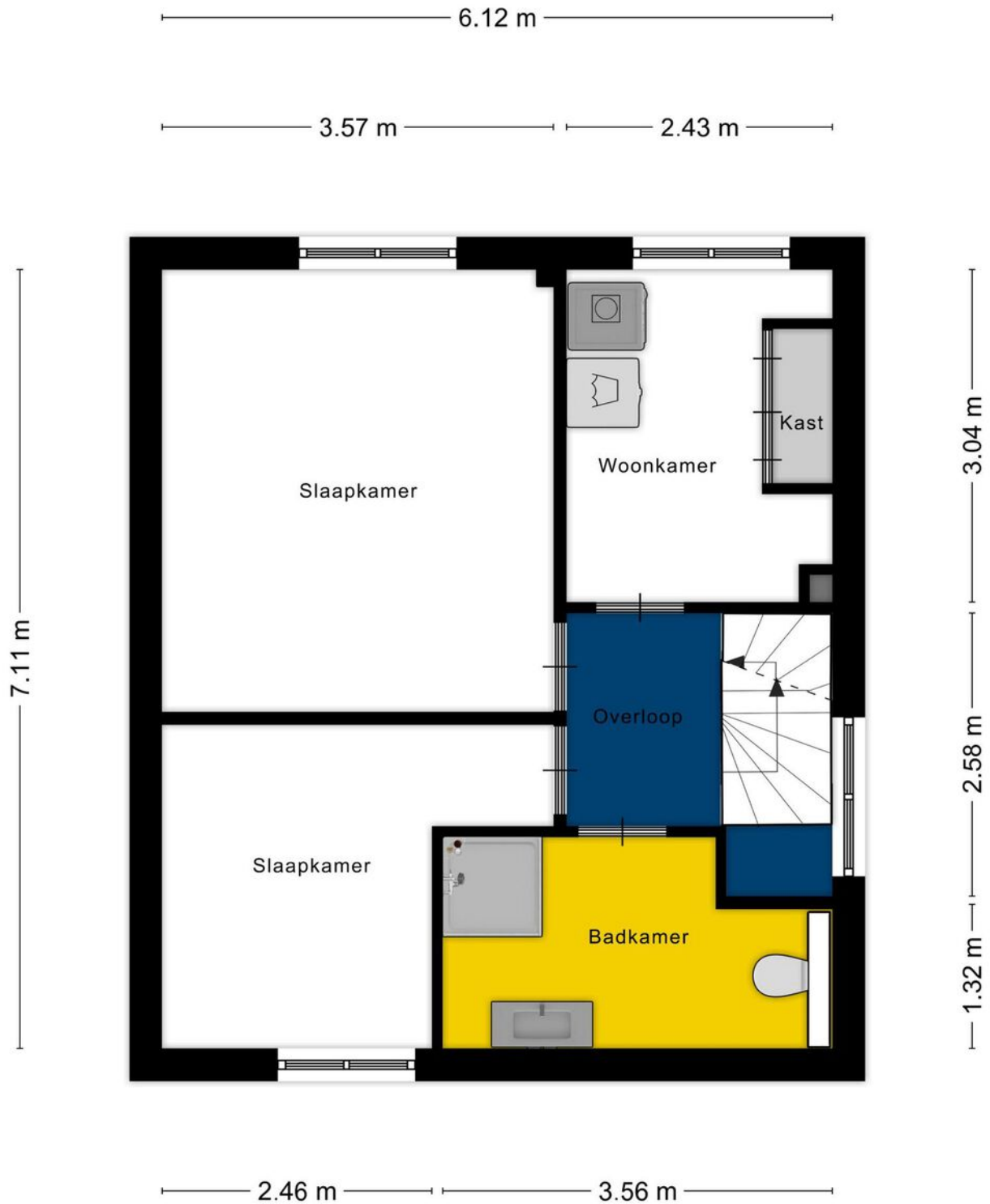

Aan de plattegronden kunnen geen rechten worden ontleend
© Zibber www.zibber.nl

> Plattegrond

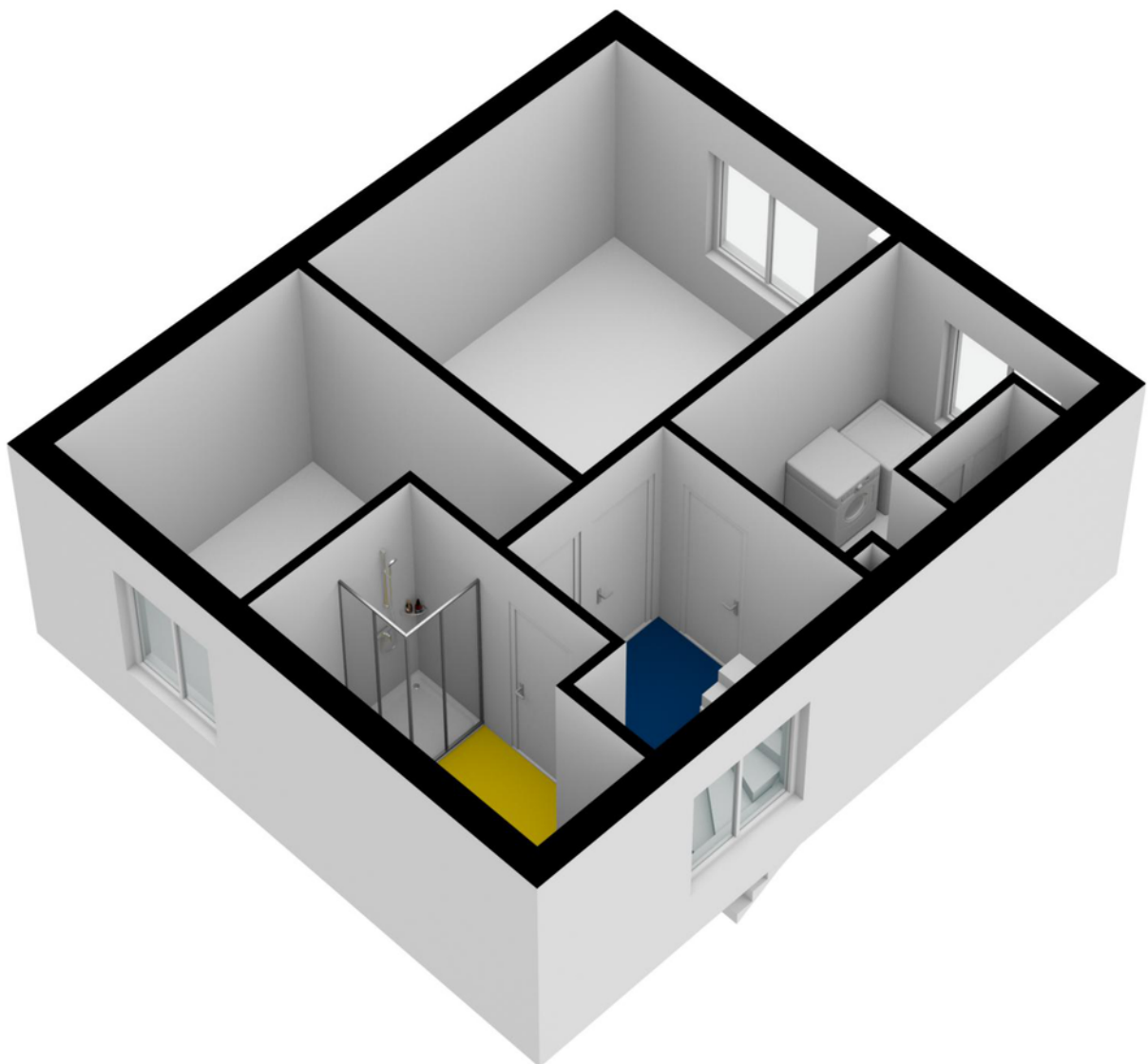

> Plattegrond

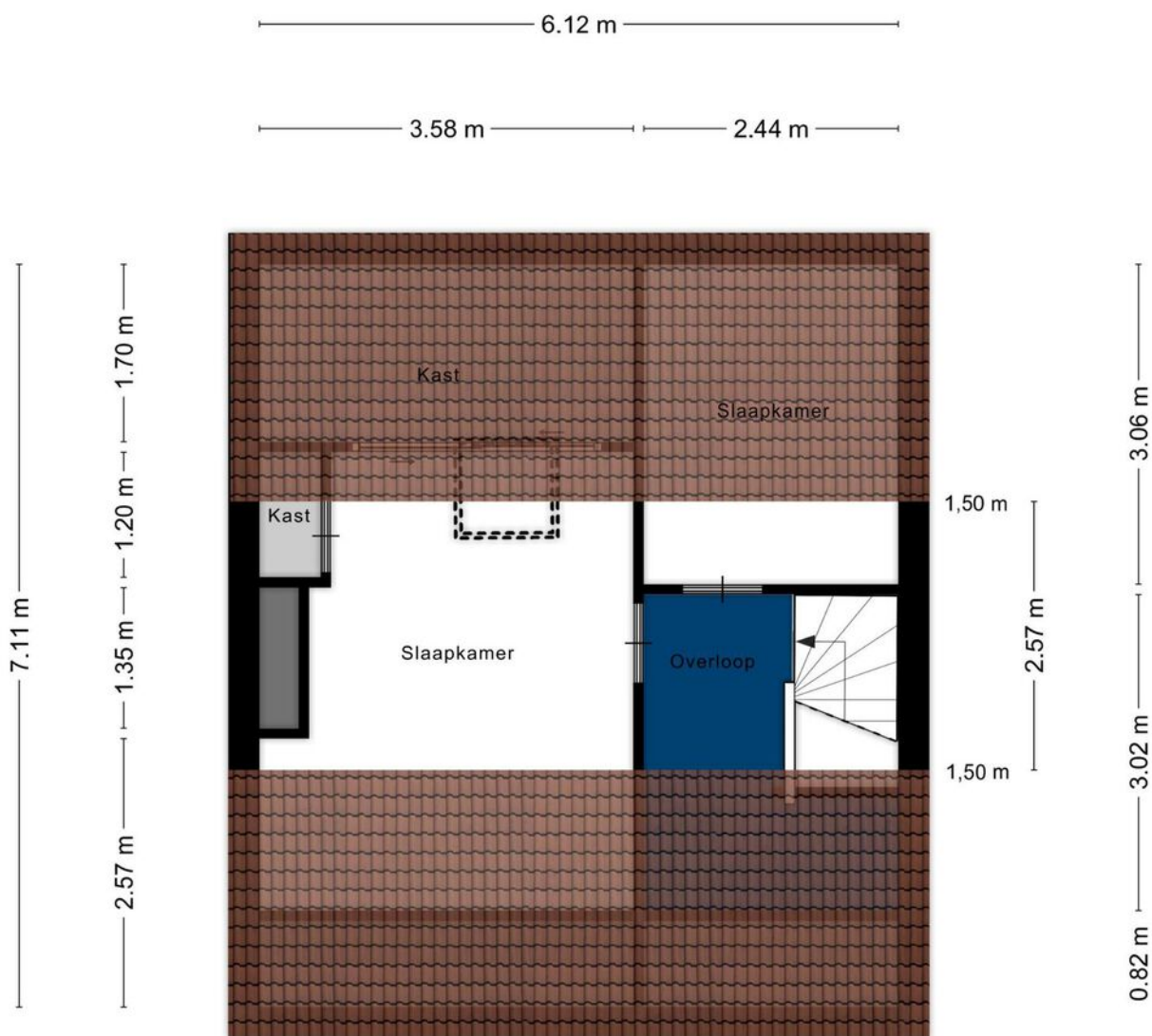

Aan de plattegronden kunnen geen rechten worden ontleend
© Zibber www.zibber.nl

> Plattegrond

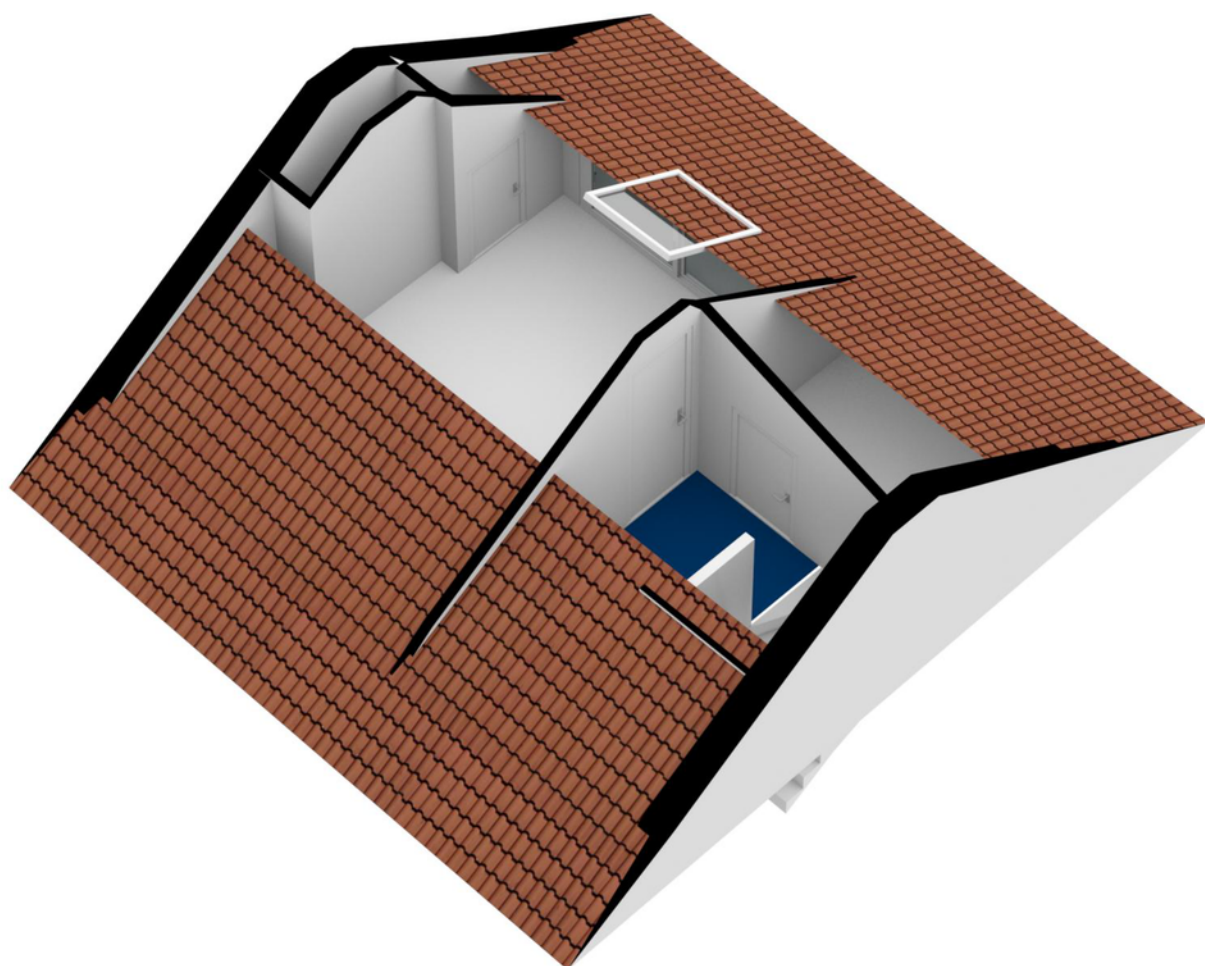

> Plattegrond

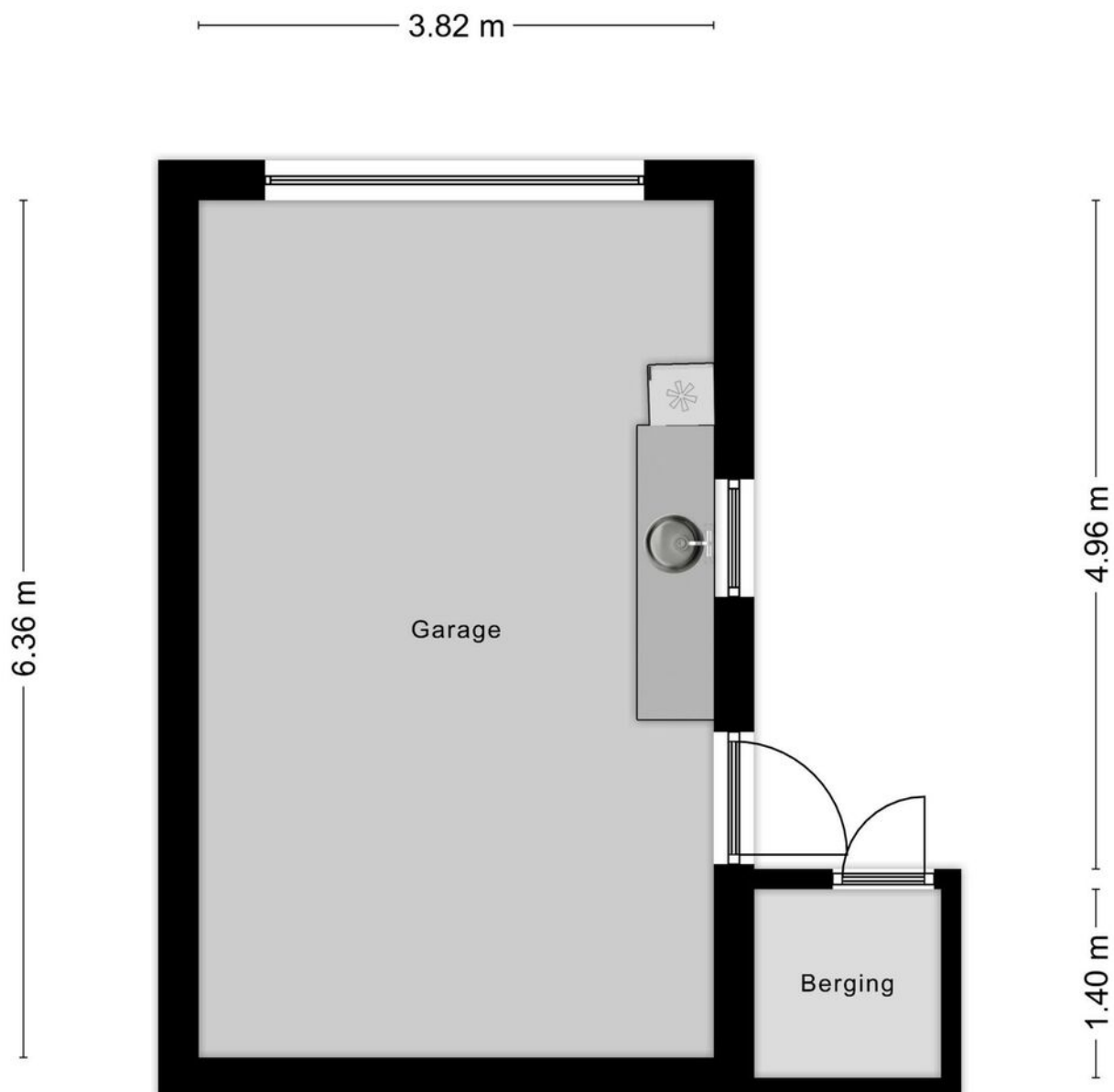

Aan de plattegronden kunnen geen rechten worden ontleend
© Zibber www.zibber.nl

> Plattegrond

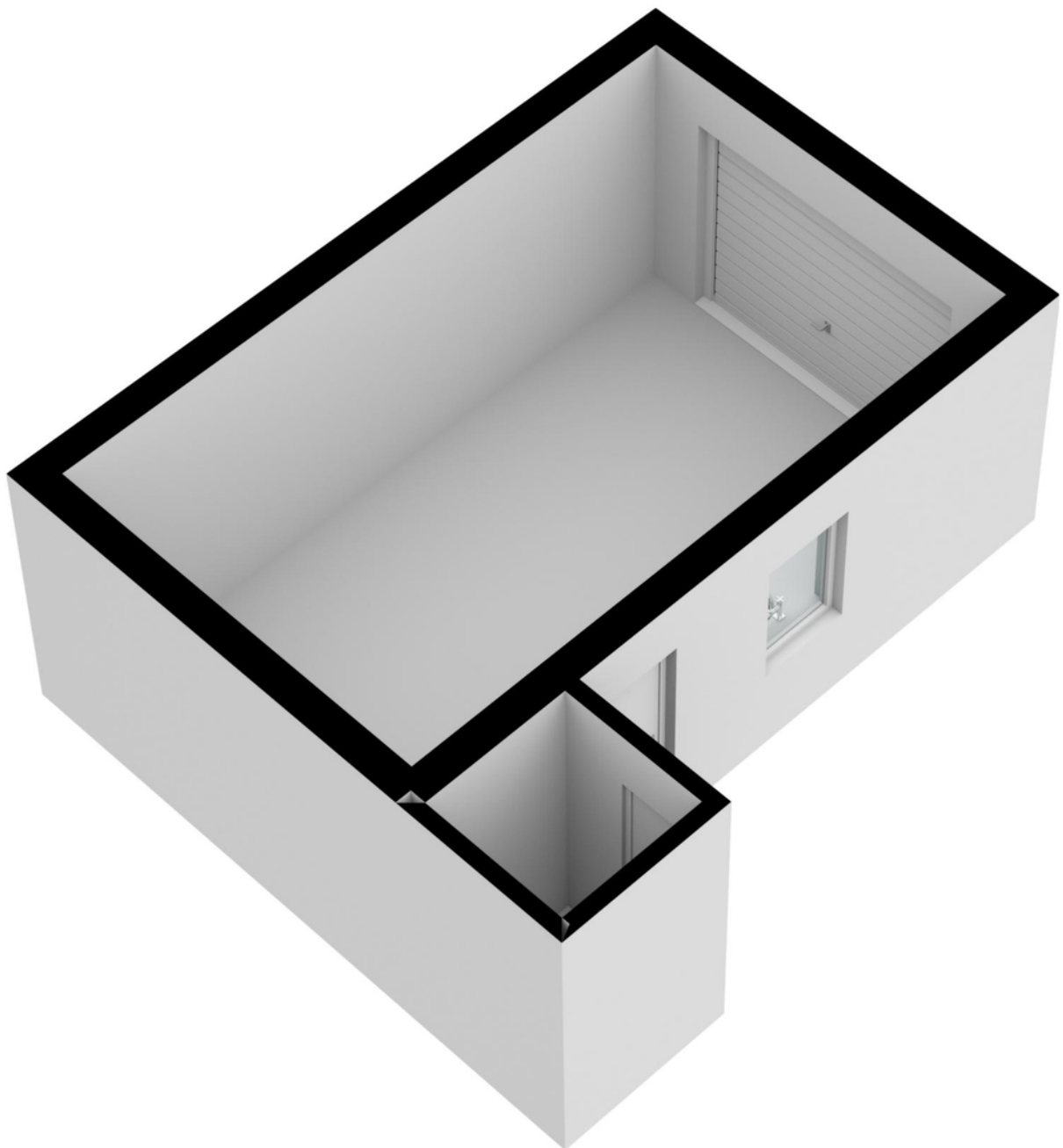

> Plattegrond

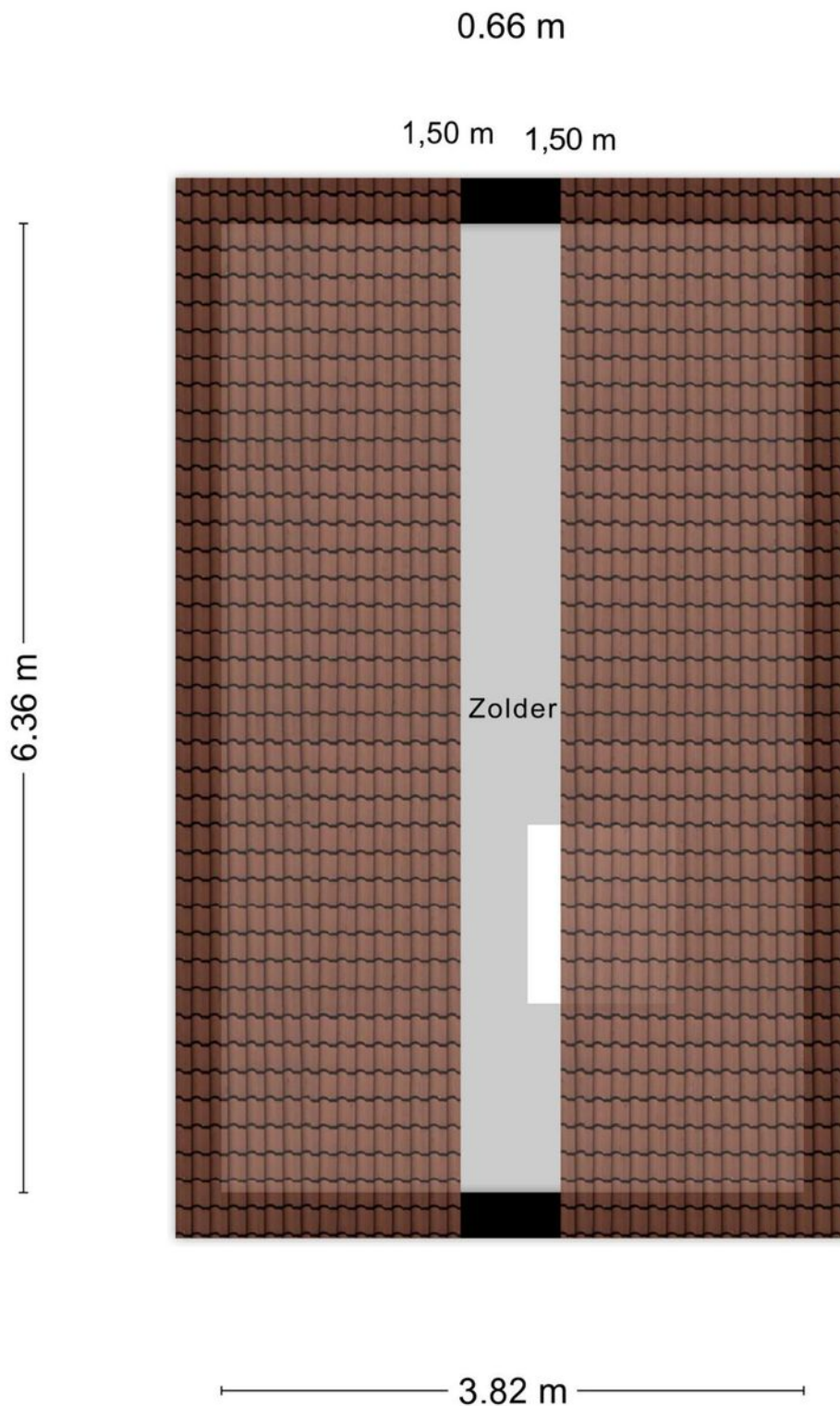

Aan de plattegronden kunnen geen rechten worden ontleend
© Zibber www.zibber.nl

> Plattegrond

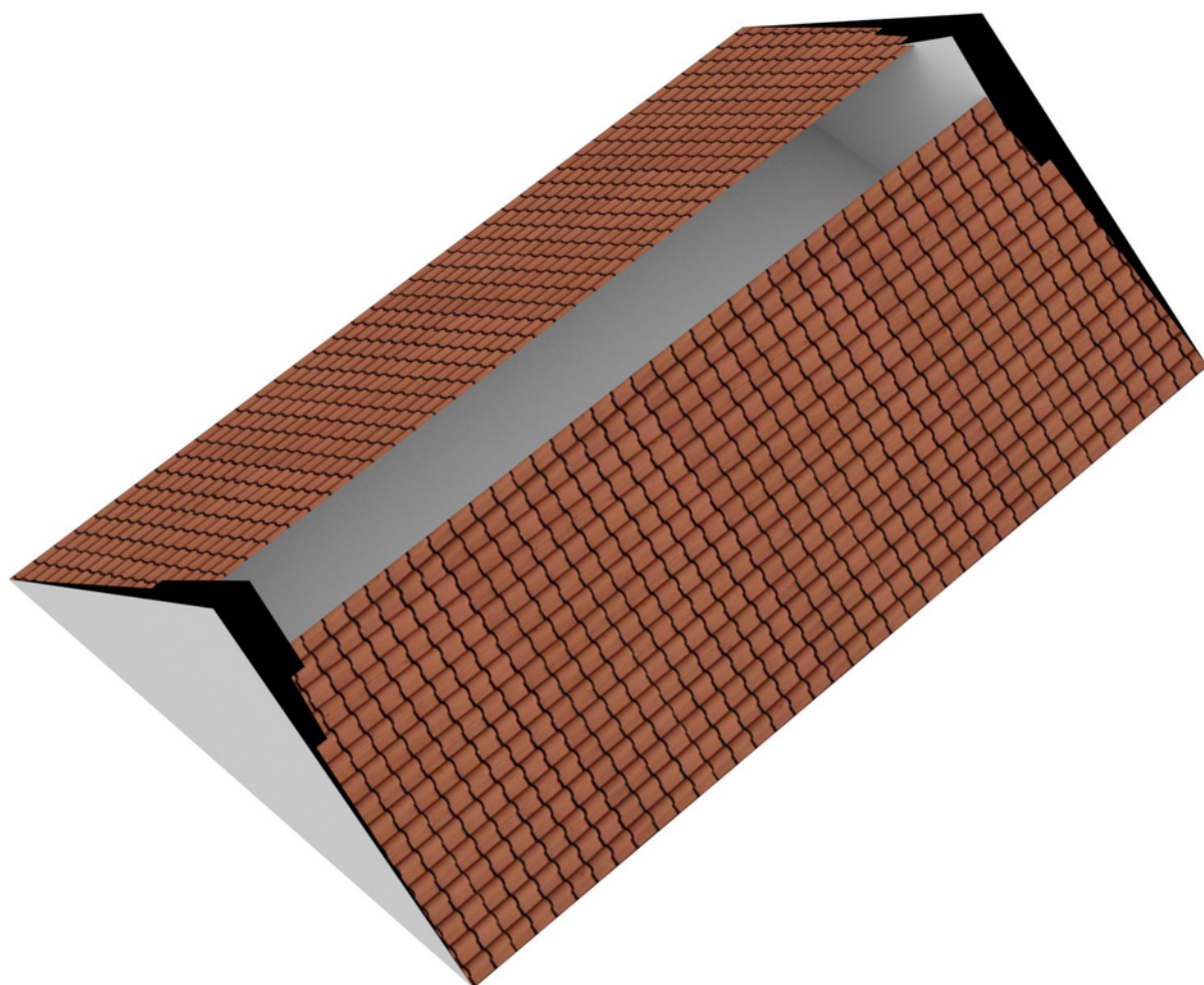

> Plattegrond

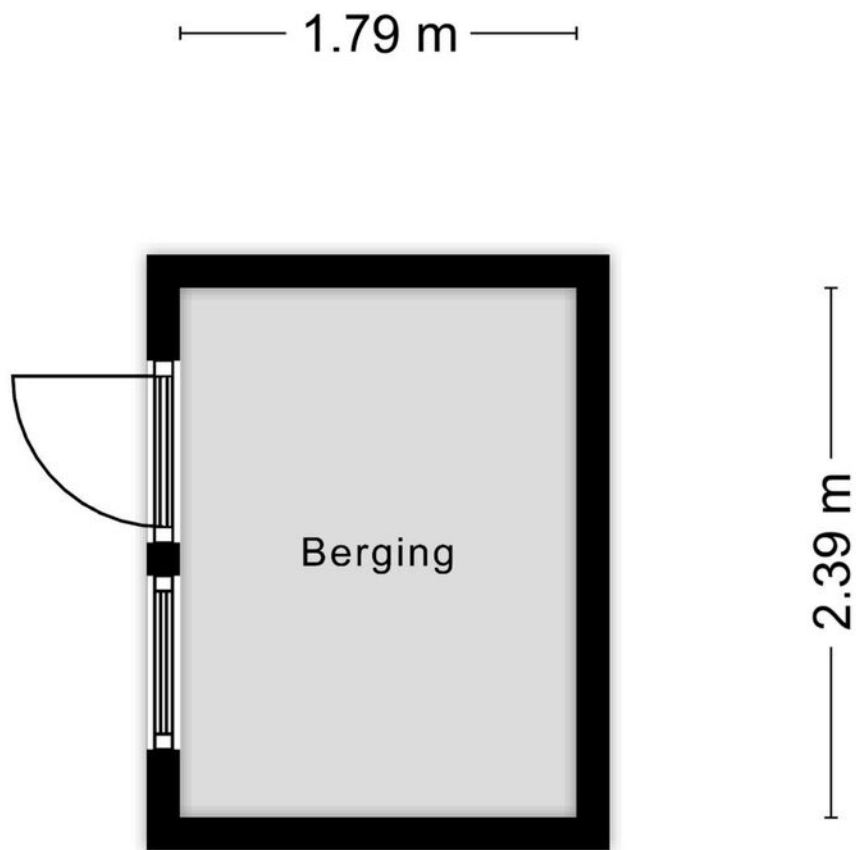

Aan de plattegronden kunnen geen rechten worden ontleend
© Zibber www.zibber.nl

> Plattegrond

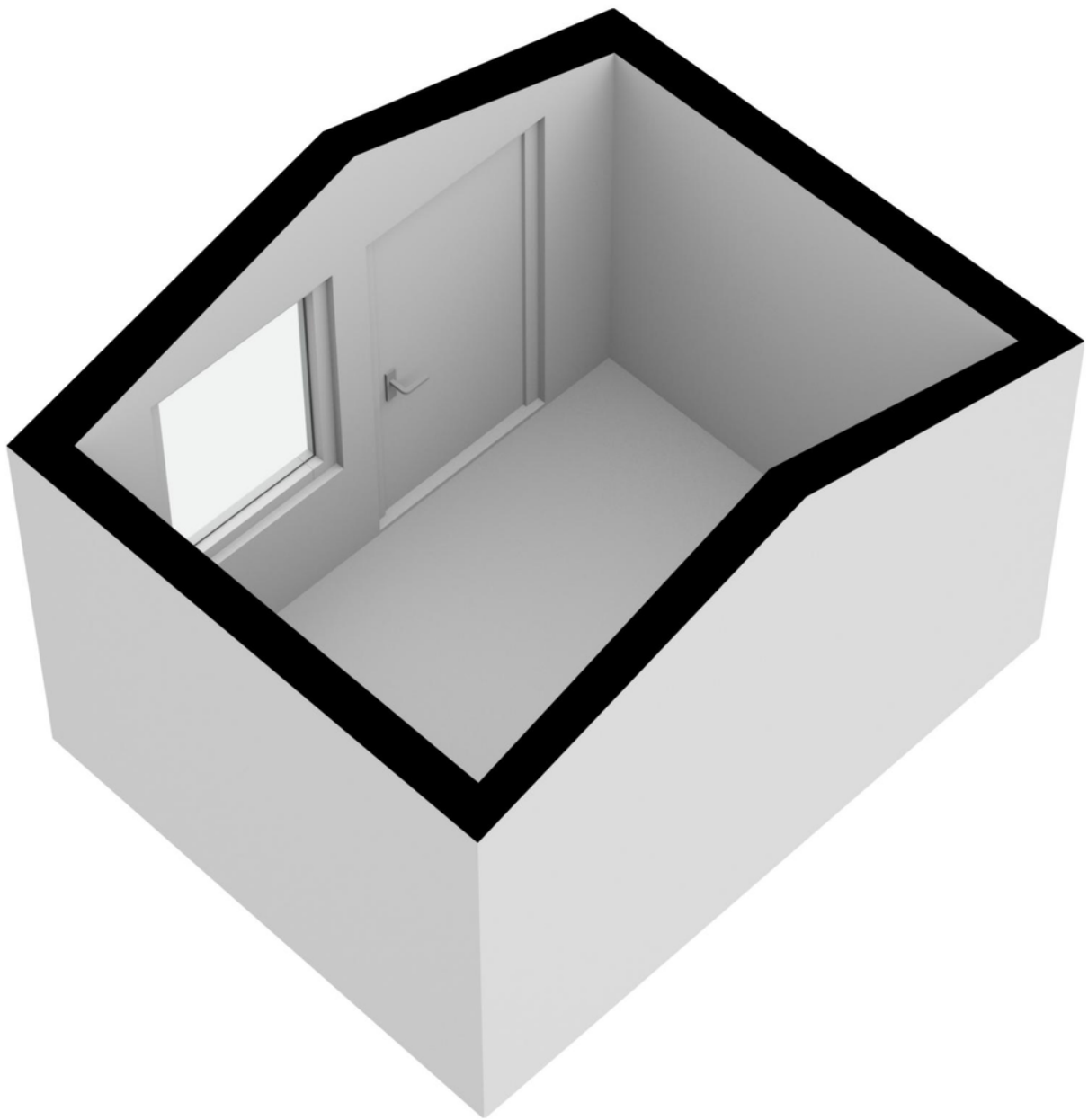

> Kadaster

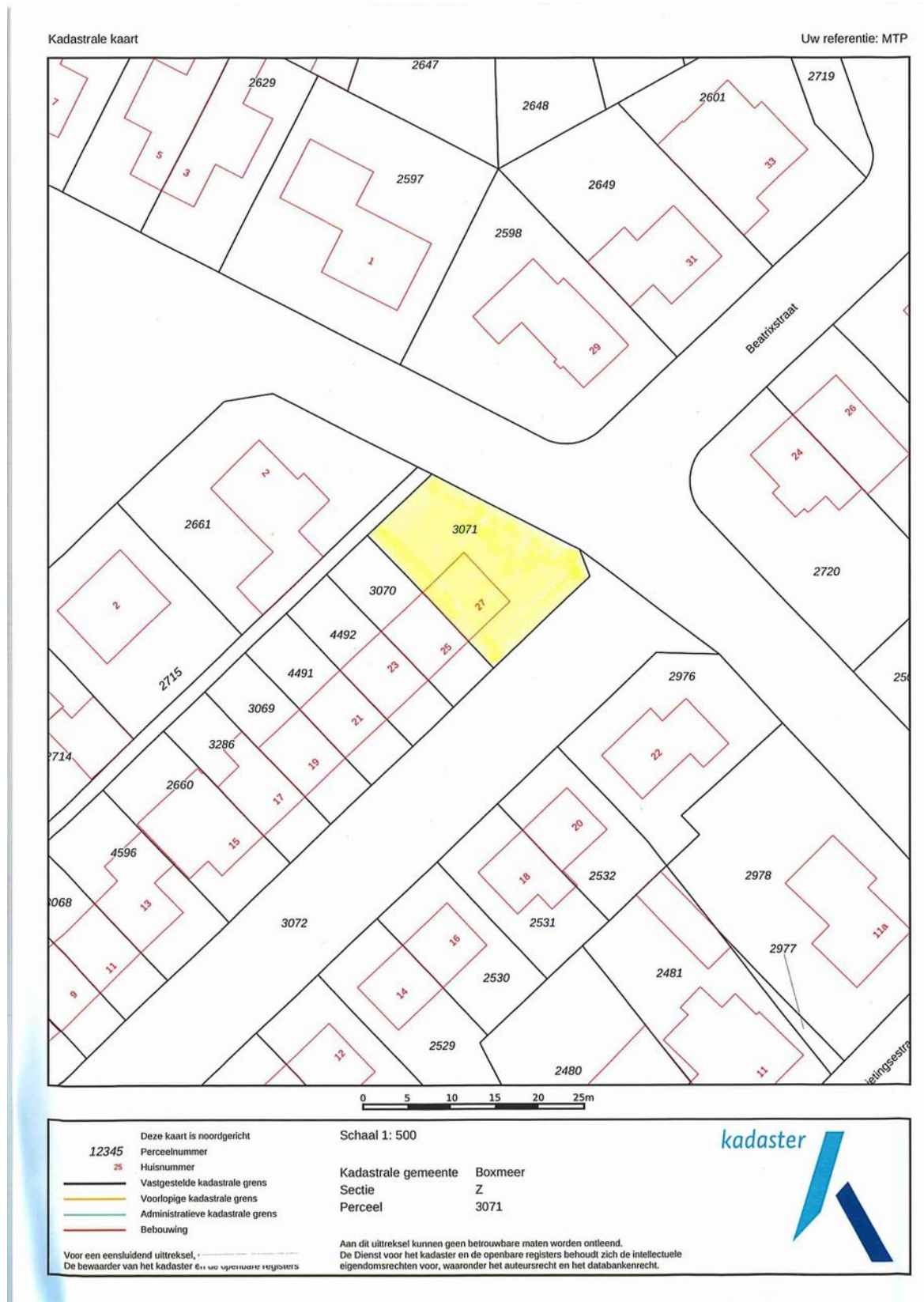

Kadastrale tekening niet op schaal.

> Lijst van zaken

	Blijft achter	Gaat mee	Ter overname
Woning - Interieur			
Verlichting, te weten			
- inbouwspots/dimmers	X		
- opbouwspots/armaturen/lampen/dimmers			X
- losse (hang)lampen	X		
(Losse)kasten, legplanken, te weten			
- planken garage		X	
- Schappen kelderkast	X		
Raamdecoratie/zonwering binnen, te weten			
- gordijnrails	X		
- gordijnen	X		
- overgordijnen		X	
- vitrages	X		
- rolgordijnen			X
- lamellen	X		
- jaloezieën	X		
- (losse) horren/rolhorren	X		
Vloerdecoratie, te weten			
- vloerbedekking	X		
- parketvloer	X		
- laminaat	X		
- plavuizen	X		
Woning - Keuken			
Keukenblok (met bovenkasten)	X		
Keuken (inbouw)apparatuur, te weten			
- kookplaat	X		
- afzuigkap	X		
- combi-oven/combimagnetron	X		
- koelkast	X		
- vriezer		X	
- koel-vriescombinatie		X	

> Lijst van zaken

	Blijft achter	Gaat mee	Ter overname
- vaatwasser	X		
- koffiezetapparaat		X	
Woning - Sanitair/sauna			
Toilet met de volgende toebehoren			
- toilet	X		
- toiletrolhouder	X		
- toiletborstel(houder)		X	
- fontein	X		
Badkamer met de volgende toebehoren			
- douche (cabine/scherf)	X		
- wastafel	X		
- wastafelmeubel	X		
- toilet	X		
- toiletrolhouder	X		
- toiletborstel(houder)		X	
Woning - Exterieur/installaties/veiligheid/energiebesparing			
Brievenbus	X		
Rookmelders	X		
(Klok)thermostaat	X		
Rolluiken	X		
Zonwering buiten	X		
Telefoonaansluiting/internetaansluiting	X		
Warmwatervoorziening, te weten			
- CV-installatie	X		
Isolatievoorzieningen (voorzetramen/radiatorfolie etc.), te weten			
- radiatorfolie woonkamer	X		
Tuin - Inrichting			
Tuinaanleg/bestrating	X		
Beplanting	X		
Potten		X	

> Lijst van zaken

	Blijft achter	Gaat mee	Ter overname
Tuin - Verlichting/installaties			
Buitenverlichting	X		
Tijd- of schemerschakelaar/bewegingsmelder	X		
Tuin - Bebouwing			
Tuinhuis/buitenberging	X		
Kasten/werkbank in tuinhuis/berging		X	
Aanrecht berging	X		
Tuin - Overig			
Overige tuin, te weten			
- Waterpomp/diverse tuinslangen	X		
- Divers tuingereedschap/grasmaaier	X		

> Clausules

Bankgarantie

Koper dient binnen 7 weken na datum van aankoop, een waarborgsom of bankgarantie ter grootte van 10% van de koopsom bij de notaris te deponeren; de bankgarantie kan door de hypotheekbank worden verstrekt, waardoor geen eigen geld nodig is.

Meetinstructie

Deze woning is ingemeten volgens meetinstructie. De meetinstructie is gebaseerd op de NEN2580. De meetinstructie sluit verschillen niet uit. Hoewel wij de woning zorgvuldig hebben opgemeten, kan het zijn dat er verschillen zijn in de afmetingen. Noch verkoper, noch makelaar accepteert enige aansprakelijkheid voor deze verschillen.

Onderzoeksplicht koper + mededelingsplicht verkoper

Deze verkoopinformatie is met de grootst mogelijke zorgvuldigheid samengesteld; de verkoopmakelaar kan echter geen garantie voor deze informatie afgeven. De informatie die is vermeld, is verkregen van de eigenaar/verkoper en uit eigen waarnemingen ter plaatse en heeft als bedoeling de koper zo goed mogelijk te informeren en tegelijk te voldoen aan de op de verkoper rustende mededelingsplicht. Op grond van het Burgerlijk Wetboek rust er op de koper van een woning een onderzoeksplicht. Dit houdt in dat de koper zijn eigen verantwoordelijkheid c.q. onderzoeksplicht heeft met betrekking tot datgene wat voor hem/haar belangrijk is bij de aankoop. Wij adviseren dan ook om een eigen (bouw)deskundige in te schakelen.

> Vestigingen



Makelaardij Twan Poels
Sporstraat 131
6591 GT Gennep

TEL. 0485-550450
gennep@twanpoels.nl
www.twanpoels.nl



Makelaardij Twan Poels
Stationsplein 86 - 88
5431 CE Cuijk

TEL. 0485-319220
cuijk@twanpoels.nl
www.twanpoels.nl

Heeft u

INTERESSE?

Neem gerust contact met ons op!

Wij helpen u graag verder.



Of bent u benieuwd naar de waarde van uw eigen woning?
Wij komen graag bij u langs voor een gratis waardebepaling.

Makelaardij Twan Poels
Stationsplein 86 - 88
5431 CE Cuijk

TEL. 0485-319220
cuijk@twanpoels.nl
www.twanpoels.nl

